

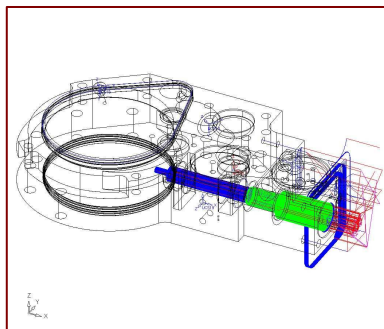

- **Mecanització amb la maquinària més avançada (fins a 5 eixos i alta velocitat)** per sectors com l'aeronàutic, mèdic o defensa.
- Fabricació de **peça única d'alta precisió**.
- Fabricació de **petites sèries**.
- Disseny i construcció de **motlles d'injecció prototip**.
- Disseny i construcció de **prototips de motlles i matrius** per a sèrie curta o prototip.
- **Servei de fosa**: fosa a la cera perduda, fosa per colada directa en motlles ceràmics, de sorra o metàl·lics, i fosa al buit centrfug ("vacuum casting"), per fer colades no isotròpiques.
- Colada no metàl·lica, **motlles de silicó**.
- **Injecció de peces** per a sèrie curta.
- **Tractaments**: Sorrejats, brunyits, rectificats, etc.

QUÈ APORTA AL CLIENT AQUEST SERVEI:

- L'experiència de professionals altament qualificats i amb experiència en el món de la mecànica.
- Assessorament per obtenir la millor solució en cada cas.
- Col·laboració amb la Fundació Eduard Soler, especialitzada en formació i serveis dins del sector metall-mecànic.
- Agilitat en el temps de resposta i en els terminis d'entrega.

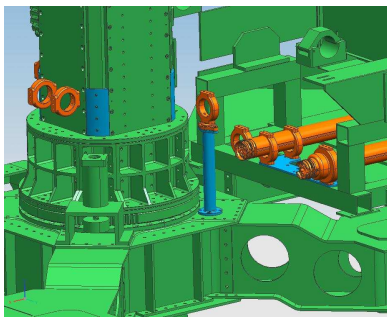
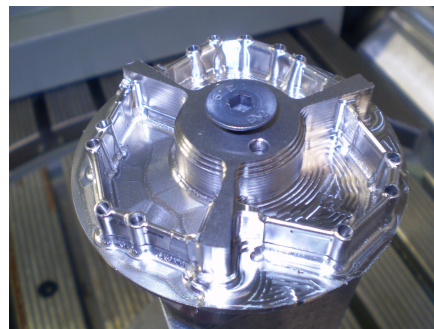
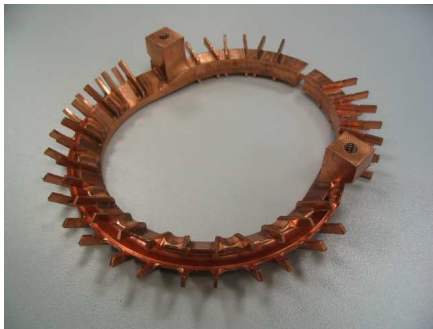



- **Mecanització per arrancament de viruta amb torns i freses CNC de fins a 5 eixos**, alta velocitat (fins a 20.000 rpm) i grans dimensions, de tota mena d'alumini, bronze, coure, acer, acer inox, titani i crom-cobalt, plàstics (PVC, poliamida, poliuretà, etc.). Mesures en 5 eixos: 1250 diàmetre per 800 d'alt; en 4 eixos: 2500x1000x750 alt.
- **Transformació de xapa**: estampació, embutició, tall, plegadora i soldadura, en acer o alumini.
- **Tractaments**: Sorrejats, brunyits, rectificats, etc.
- **Colada metàl·lica** al buit i/o centrífuga en forns d'atmosfera controlada de fins a 10 Kg. Materials: alumini, acers, zamak, zirconi, titani, llautó, bronze i plom.
- **Tractaments tèrmics** en forns de fins a 1000 graus per a estabilizació i tractament (no al buit); podem subministrar peces tractades.
- **Colada no metàl·lica (motlles de silicona)**: al buit bi-component per a ramesa no metàl·lica de sèrie curta (20-30 unitats).
- **Injecció de peces per a sèrie curta**: fabricació en motlle d'alumini i injecció interna (fins 200Tm).
- Disseny i construcció de **motlles i matrius** per a sèrie curta o prototip, amb premsa de fins a 400Tm.
- **Impressió en 3D**: sinteritzat làser en plàstic i metàl·lic, estereolitografia, impressió en material ceràmic monocrom o de colors, impressió de models de cera, etc. Especialitat en tècniques d'acabats (pulits, tintats, etc.).

